

Instrukcja obsługi



Podnośnik

YAK 217/N

SPIS TREŚCI

PRZEDMOWA.....	3
ZASADY BEZPIECZEŃSTWA	3
OPAKOWANIE	4
URUCHOMIENIE.....	4
AKCESORIA.....	5
OBSŁUGA	5
GWARANCJA	6
CZYNNOŚCI KONSERWACYJNE WYKONYWANE PRZEZ UŻYTKOWNIKA	6
CZYNNOŚCI KONSERWACYJNE ZAREZERWOWANE DLA WYKWALIFIKOWANEGO PERSONELU	6
DANE TECHNICZNE	8
RYSUNKI.....	9
ZAMÓWIENIE CZĘŚCI ZAMIENNYCH	11
SCHEMATY WĘZŁÓW	12
DEKLARACJA ZGODNOŚCI.....	18

	ZAGROŻENIE! ZACHOWAJ SZCZEGÓLNĄ OSTROŻNOŚĆ!
	NIEBEZPIECZEŃSTWO ZNISZCZENIA!
	OBOWIĄZKOWE CZYNNOŚCI LUB ZADANIA DO WYKONANIA
	ZABRONIONE!

PRZEDMOWA

Szanowny Kliencie, przed użyciem podnośnika przeczytaj uważnie niniejszą instrukcję i zapoznaj się z symbolami bezpieczeństwa.

- Niniejsza instrukcja jest integralną częścią urządzenia i musi być przechowywana w bezpiecznym miejscu w bezpośrednim zasięgu operatora.
- Treść tej instrukcji jest zgodna z Dyrektywą Maszynową 2006/42 / WE, a podnośnik posiada homologację zgodną z normą europejską EN 1494, z późniejszymi zmianami.
- Producent zastrzega sobie prawo do wprowadzania zmian bez wcześniejszego powiadomienia, bez uszczerbku dla bezpieczeństwa i głównych właściwości technicznych i nie ponosi żadnej odpowiedzialności w takim przypadku.
- Nieprzestrzeganie tej instrukcji może spowodować obrażenia ciała, a nawet śmierć.
- Producent nie ponosi odpowiedzialności za jakiegokolwiek szkody lub obrażenia spowodowane nieprawidłowym lub niewłaściwym użytkowaniem produktu. Tabliczka znamionowa jest umieszczona na podnośniku **RYS. 1**

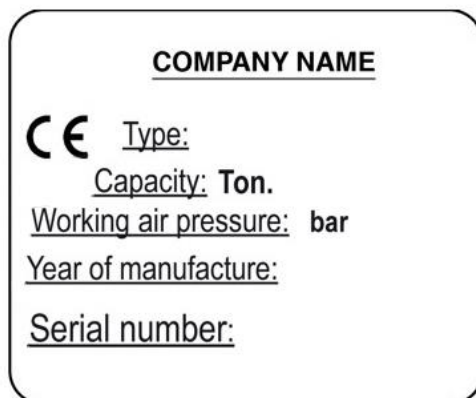

ZASADY BEZPIECZEŃSTWA

- Tylko upoważniony personel może obsługiwać urządzenie i musi znać treść instrukcji obsługi i konserwacji.



- Podnośnik służy wyłącznie do podnoszenia, a nie do podpierania. Dlatego bezwzględnie zabrania się pracy pod podniesionym pojazdem, póki nie zostanie on umieszczony na odpowiednich oporach. **RYS. 2**

- Przed przystąpieniem do podnoszenia pojazdu należy go zablokować hamulcem postojowym i / lub wsuwając kliny pod koła, jak zilustrowano na rysunku **RYS. 3**

- Jeśli pojazd jest załadowany, sprawdzić stabilność ładunku podczas podnoszenia.

- Ustawić podnośnik tak, aby ładunek był wyśrodkowany nad nim i w punktach uchwytu wskazanych przez producenta pojazdu. **RYS. 4**

- Podczas podnoszenia i opuszczania należy sprawdzić, czy pod zawieszonym ładunkiem lub w pobliżu nie ma osób ani zwierząt.

- Przed opuszczeniem ładunku upewnić się, że uchwyt znajduje się w pozycji poziomej. **RYS. 5**

- Nigdy nie podnosić ładunków na pochylonym, nierównym lub miękkim podłożu. **RYS. 6**

 - Jeśli potrzebne są przedłużacze, należy używać tylko tych dostarczonych przez producenta wraz z podnośnikiem.

Nie używaj przedłużaczy bez odpowiedniej płyty. Nigdy nie używaj więcej niż dwóch przedłużaczy. **RYS. 7**

- Nie podnosić ładunku w ciasnej przestrzeni, aby nie ryzykować uwięzienia.

- Zabrania się jednoczesnego używania więcej niż jednego podnośnika na tym samym ładunku.

- Nigdy nie manipuluj przy zaworze bezpieczeństwa, który posiada plombę gwarancyjną. **RYS. 8**

- Nie pozostawiaj żadnego ciśnienia w tłokach na końcu skoku, gdy nie ma obciążenia.

- Podczas korzystania z podnośnika silnik podniesionego pojazdu musi być zawsze wyłączony. Nieprzestrzeganie tego przepisu może spowodować uszkodzenie podniesionego pojazdu i pogorszyć działanie podnośnika.

OPAKOWANIE

- Korpus i inne części podnośnika są zapakowane w trójwarstwowe pudełko z tektury falistej z paletą; instrukcja obsługi i konserwacji oraz karta gwarancyjna w folderze również znajdują się w pudełku.
- Instrukcja „Trzymaj pionowo” jest wyraźnie widoczna na kartonie zawierającym podnośnik.
- W zależności od liczby wysyłanych podnośników stosuje się palety o różnych rozmiarach.
- Do przeladunku używane są transpalety lub wózki widłowe.

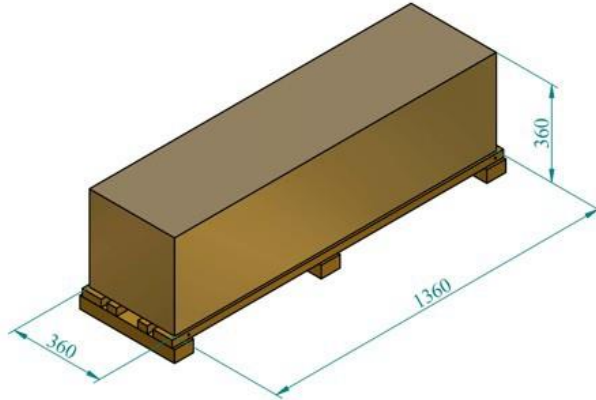

URUCHOMIENIE

MONTAŻ

1. Wyjąć uchwyt, podnośnik i przedłużenia z kartonu.
2. Poluzować dwie nakrętki **POZ. 14 - YAK217 / N** od wewnątrz podwozia. **RYS. 10**
3. Poluzować śrubę **POZ. 13 - YAK217 / N** z podwozia i wyjmij części **POS. 9, 10, 11, 12 – YAK217 / N**, zachowując je zmontowanymi.
4. Założyć uchwyt (rozdzielacz powietrza musi być skierowany w stronę tłoków) wkładając sprzęgło w rowek, włożyć wcześniej zdemontowane części w otwory uchwyty, dokręć śrubę **POZ. 13 - YAK217 / N**, a następnie dokręć nakrętkę **POZ. 14 - YAK217 / N**.
5. Połączyć dwie rury powietrzne między podnośnikiem a uchwytem za pomocą szybkozłączek na podwoziu zgodnie z kolorem, jak pokazano na naklejce na podwoziu. **RYS. 11**

PODŁĄCZENIE DO UKŁADU SPRĘŻONEGO POWIETRZA

- Sprężone powietrze dostaje się do obwodu podnośnika przez szybkozłączkę w górnej części ręcznego sterowania podnoszeniem/opuszczaniem, dlatego konieczne jest posiadanie rury łączącej z szybkozłączką kompatybilną ze złączką podnośnika. Sprawdź, czy rura zasilająca ma użyteczny przekrój przynajmniej 6 mm i nigdzie nie jest ściśnięta, ani ograniczona. **RYS. 12**

CIŚNIENIE ROBOCZE: 8 - 10 BAR

- Absolutnie nigdy nie wprowadzaj do obwodu sprężonego powietrza: oleju hydraulicznego lub wazelinowego, płynu hamulcowego, nafty lub inne płyny.
- Zainstaluj filtr osuszacz-smarownicę w układzie sprężonego powietrza.
- Jeśli chcesz nasmarować obwód sprężonego powietrza, użyj wyłącznie:

AGIP OSO 100; MOBIL DTE 27; ESSO TERESSO 100;
SHELL TELLUS 100; BP ENERGOL HP 100



Producent nie ponosi odpowiedzialności za szkody powstałe w wyniku lekceważenia powyższych wskazówek, a warunki gwarancji tracą ważność!

ZŁOMOWANIE I UTYLIZACJA

- Smary należy utylizować zgodnie z obowiązującymi przepisami o zapobieganiu zanieczyszczeniom.
- Złomowanie podnośnika i jego komponentów musi być przeprowadzone przez użytkownika zgodnie z obowiązującymi przepisami.

AKCESORIA

Podnośnik jest dostarczany z dwoma przedłużaczami lub adapterami wysokości (120 mm długi przedłużacz, 70 mm krótki przedłużacz), okrągłą płytą zębatą (płyta 10 mm) i uchwytem przedłużającym.

OBSŁUGA



WAŻNE: Podnośnik powinien być używany i obsługiwany tylko w pozycji poziomej.

- Przestrzegaj dokładnie zasad bezpieczeństwa podanych w niniejszej instrukcji.

1. Umieścić podnośnik poniżej punktu podparcia wskazanego w instrukcji producenta pojazdu.



Producent nie ponosi odpowiedzialności za jakiegokolwiek uszkodzenia podniesionego pojazdu lub innego mienia ani za obrażenia, spowodowane nieprawidłowym lub niewłaściwym użyciem podnośnika.

2. Dźwignia pozycjonowania uchwytu **(A) RYS.13** znajduje się po lewej stronie operatora; przesunięcie jej w górę zwalnia system blokowania, umożliwiając operatorowi wybór jednej z trzech możliwych pozycji uchwytu.

3. Gdy element sterujący **(B) RYS.13** jest idealnie wyśrodkowany, podnośnik znajduje się w pozycji spoczynku.

4. Obrócenie elementu sterującego obok uchwytu **(B) RYS.13** w prawo z punktu widzenia operatora powoduje, że podnośnik podnosi ładunek.

5. Obrócenie elementu sterującego obok uchwytu **(B) RYS.13** w lewo z punktu widzenia operatora powoduje, że podnośnik opuszcza ładunek.

6. Po podniesieniu ładunku należy bezwzględnie oprzeć go na odpowiednich oporach przed przystąpieniem do jakichkolwiek prac pod nim.



Zapamiętaj! Podnośnik jest urządzeniem podnoszącym, a nie nośnym!

- Pracodawca operatora zapewnia niezbędne szkolenie i dostarcza wszelkie informacje wymagane, aby umożliwić operatorowi bezpieczną obsługę podnośnika.

- W przypadku awarii rozdzielacza podczas użytkowania, należy odciąć dopływ powietrza bezpośrednio, zamykając zawór bezpieczeństwa znajdujący się między szybkozłączką wlotu powietrza a samym rozdzielaczem. **RYS. 14**

- Gdy podnośnik nie jest używany, zawsze utrzymuj tłoki lub ramię podnoszące opuszczone.

- **Przed przystąpieniem do pracy z podnośnikiem wskazane jest wykonanie kilku operacji bez obciążenia w celu uzyskania wyczucia, niezbędnego do bezpiecznej pracy z podnośnikiem.**

NIEWŁAŚCIWE UŻYTKOWANIE

Podnośnik pneumatyczno-hydrauliczny został zaprojektowany i wyprodukowany wyłącznie do podnoszenia pojazdów transportowych. Każde inne użycie podnośnika, na przykład podniesienie i / lub przenoszenie osób, jest uważane za całkowicie niewłaściwe. Każde inne użycie podnośnika, które nie spełnia standardów bezpieczeństwa określonych w niniejszej instrukcji, będzie traktowane jako niewłaściwe użytkowanie i zwalnia producenta od jakiegokolwiek odpowiedzialności za szkody lub obrażenia.

GWARANCJA

Ten podnośnik jest objęty 12-miesięczną gwarancją, licząc od daty opuszczenia przez niego fabryki, chyba że gwarancją została aktywowana on-line. Obejmuje to wszystkie wady produkcyjne, ale nie obejmuje kosztów transportu, wad spowodowanych niewłaściwym użytkowaniem lub uszkodzenia powstałe podczas transportu. Więcej informacji można znaleźć w karcie gwarancyjnej dołączonej do niniejszej instrukcji.

CZYNNOŚCI KONSERWACYJNE WYKONYWANE PRZEZ UŻYTKOWNIKA

- Aby zapewnić długą żywotność podnośnika, zaleca się czyszczenie tłoków z zewnątrz raz na dwa tygodnie.
- Sprawdzaj poziom oleju w zbiorniku przynajmniej dwa razy w roku.

SPRAWDŹ POZIOM OLEJU

WAŻNE: maksymalna ilość oleju w tym podnośniku to 1,4 L. Kompatybilny olej: ATF DEXRON IID

Aby sprawdzić poziom oleju, wykonaj poniższe czynności:

1. Odpowietrz urządzenie (patrz: procedura w następnej sekcji).
2. Ustawić podnośnik poziomo z tłokami w dół.
3. Odkręć śrubę, **POZ. 24 A00347 (patrz RYS.15)**
4. Jeśli po odkręceniu tej śruby olej nie wypływa, oznacza to, że poziom jest za niski. Dodaj olej w tym przypadku. Poziom musi znajdować się na wysokości małej śruby z boku zbiornika, pod obudową.
5. Jeśli olej wypływnie, spuścić jego nadmiar, aż do osiągnięcia odpowiedniego poziomu (patrz punkt 4).

ODPOWIETRZANIE

Odpowietrzanie zaleca się po każdym serwisowaniu podnośnika, z wymontowanymi i zamontowanymi częściami podłączonymi do zbiornika lub pompy silnikowej.

Fazy odpowietrzania:

1. Umieścić podnośnik na stole warsztatowym.
2. Uruchomić dźwignię podnoszenia, aby tłoki znalazły się w całkowicie wysuniętym położeniu.
3. Ponownie uruchomić dźwignię podnoszenia na 2 sekundy, aż tłoki zablokują się na miejscu.
4. Upewnij się, że tłoki są teraz zablokowane i nie można ich obracać.
5. Uruchomić element sterujący opuszczaniem, aż tłoki zaczną opadać.
6. Upewnij się, że można teraz obracać tłoki. Zdejmij osłonę i zamknij kurek **POZ. 9 A00544**.
7. Odwróć podnośnik na jego uchwycie, jak pokazano na rysunku **RYS. 16**.
8. **Poluzować (NIGDY całkowicie!) śrubę dociskową POZ. 17 A00347** i ręcznie popchnąć tłoki, aby wypuścić całe powietrze, do momentu aż zaczną wypływać płyn hydrauliczny. Po zakończeniu dokręć śrubę dociskową **POZ. 17 A00347**.
9. Ustawić podnośnik z powrotem na podstawie i otworzyć kurek **POZ. 9 A00544**.
10. Użyj dźwigni opuszczania, aby całkowicie cofnąć tłoki.
11. Sprawdź poziom płynu hydraulicznego.
12. Spróbuj obsługiwać podnośnik bez obciążenia. Jeśli tłoki nie opuszczają się płynnie, powtórzyć procedurę odpowietrzania co najmniej 2 lub 3 razy.

CZYNNOŚCI KONSERWACYJNE ZAREZERWOWANE DLA WYKWALIFIKOWANEGO PERSONELU

Konserwując lub remontując podnośnik, używaj wyłącznie oryginalnych części zamiennych, aby zapewnić najwyższą niezawodność urządzenia.

PROBLEMY

Rozwiązania

SILNIK NIE URUCHAMIA SIĘ LUB ŹLE DZIAŁA.

- Sprawdź, czy przewód doprowadzający powietrze nie jest zatkany.
- Uszczelki zewnętrzne zamontowane na tłoku, **POZ. 10 - A00423** są zużyte. Wymień je (zestaw KMYAK217 / N) i nasmaruj zarówno cylinder, jak i tłok.

PODNOŚNIK NIE PODNOSI ŁADUNKU.

- Sprawdź, czy kran **POZ. 9 A00544** jest otwarty.
- Sprawdź poziom oleju za pomocą śruby **POZ. 24 A00347** na zbiorniku.
- Pod zaworami jest brud: zdjąć obudowę, zamknąć kran **POZ. 9 A00544**, odwrócić podnośnik tak, aby cylinder był w pozycji poziomej, a silnik pompy w pozycji pionowej, poluzuj nasadkę **POZ. 16 A00423**, zdejmij łożyska i sprężyny i dmuchnij do środka, aby dokładnie go wyczyścić. Ponownie zmontować i w razie potrzeby ponownie wybić łożyska w położeniu **POZ. 12,14 - A00423**, a następnie powtórzyć operację odpowietrzania przedstawioną na poprzedniej stronie. Umieść podnośnik z powrotem w jego normalnej pozycji ponownie otwórz kran.

PODNOŚNIK PODNOSI SIĘ, ALE OPADA POD OBCIĄŻENIEM.

- Pod zaworami jest brud: zdjąć obudowę, zamknąć kran **POZ. 9 A00544**, odwrócić podnośnik tak, aby cylinder był w pozycji poziomej, a silnik pompy w pozycji pionowej, poluzuj nasadkę **POZ. 16 A00423**, zdejmij łożyska i sprężyny i dmuchnij do środka, aby dokładnie go wyczyścić. Ponownie zmontować i w razie potrzeby ponownie wybić łożyska w położeniu **POZ. 12,14 - A00423**, a następnie powtórzyć operację odpowietrzania przedstawioną na poprzedniej stronie. Umieść podnośnik z powrotem w jego normalnej pozycji i ponownie otwórz kran.

TŁOKI NIE WRACAJĄ CAŁKOWICIE NAWET PRZY STEROWNIKU W POZYCJI OPUSZCZENIA.

- Sprawdź położenie pompy ssącej. **POZ 22 - A00423**: wyjmij ją i dokładnie wyczyść.
- Sprawdź głowicę, **POZ. 19 - A00423**, wyjmij ją i dokładnie wyczyść.

OLEJ WYCIĘKA Z TŁUMIKA POZ. 3 - A00423

- Sprawdź, czy element pompujący **POZ. 11 - A00423** nie jest nacięty, ani uszkodzony. Jeśli tak, wymień go.
- Sprawdź, czy plomby, **POZ. 5, 9 - A00423** nie są zużyte. Jeśli tak, wymień je.

OLEJ WYCIĘKA Z POMPY POZ. 22 - A00423

1. Sprawdź ilość oleju w zbiorniku (patrz procedura „Kontrola poziomu oleju” w rozdziale „CZYNNOŚCI KONSERWACYJNE WYKONYWANE PRZEZ UŻYTKOWNIKA”. Jeśli do podnośnika wleto zbyt dużo oleju, wkrótce przestanie on wyciekać.
2. Sprawdź, czy podnośnik był używany zgodnie z warunkami wymienionymi wyżej: poziomo, nie pochylony. Jeśli został odwrócony do góry nogami lub przewrócony, wkrótce przestanie przeciekać

TŁOKI PODNOSZĄ SIĘ BARDZO WOLNO

- Sprawdź, czy kran, **POZ. 9 A00544**, znajdujący się między zbiornikiem a pompą silnikową jest otwarty.

DANE TECHNICZNE

Ciśnienie robocze powietrza	8 ÷ 10 bar 116 ÷ 145 psi	Waga	41 Kg 90 lb
Temperatura robocza	-20°C ÷ +50°C -4°F ÷ 122°F	Maks. suw	171 mm 6.7 in
Zużycie powietrza	400 nl/min	Nośność 1-go etapu	40 t 44 ton (short)
Olej	ATF Dexron IID	Nośność 2-go etapu	20 t 22 ton (short)
System przewodów pneumatycznych	Rilsan Ø 6x4 mm	Nośność 3-go etapu	-
		Nośność 4-go etapu	-
		Nośność 5-go etapu	-

Hałas z powietrza

Zmierzone promieniowe ciśnienie akustyczne: 60 dBA

Testy przeprowadzone są zgodnie z normami ISO / R 1680 - 1970. Przyrząd: LARSON DAVIS 800 B PRECISION ANALYSER

PHONOMETER zgodny z normami IEC 804 E 651 klasa 1 zestaw z kalibratorem Larson Davis Ca 250 114 / b 250 Hz przed i pod koniec pomiarów.

Wymiary - YAK 217 / N

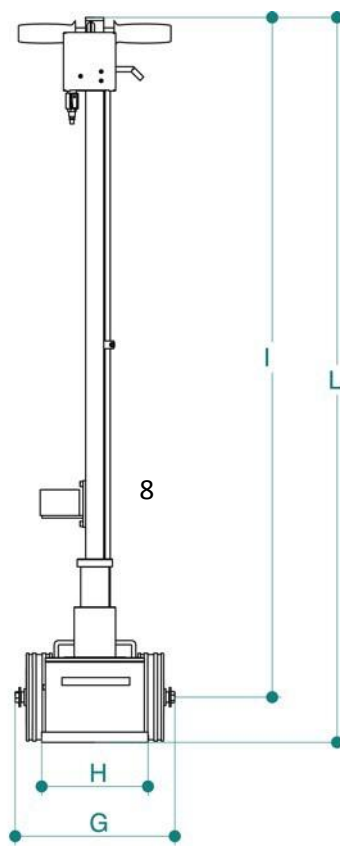
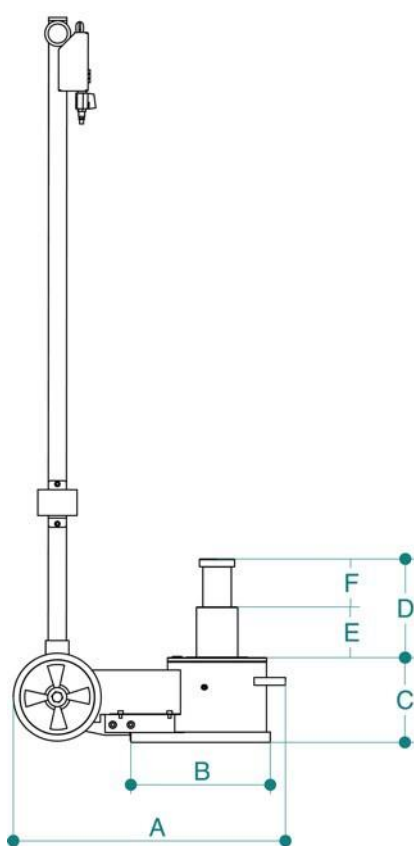

A	525 mm 20.7 in
B	270 mm 10.6 in
C	170 mm 6.7 in
D	171 mm 6.7 in
E	88 mm 3.5 in
F	83 mm 3.3 in
G	300 mm 11.8 in
H	206 mm 8.1 in
I	1320 mm 52 in
L	1400 mm 55.1 in

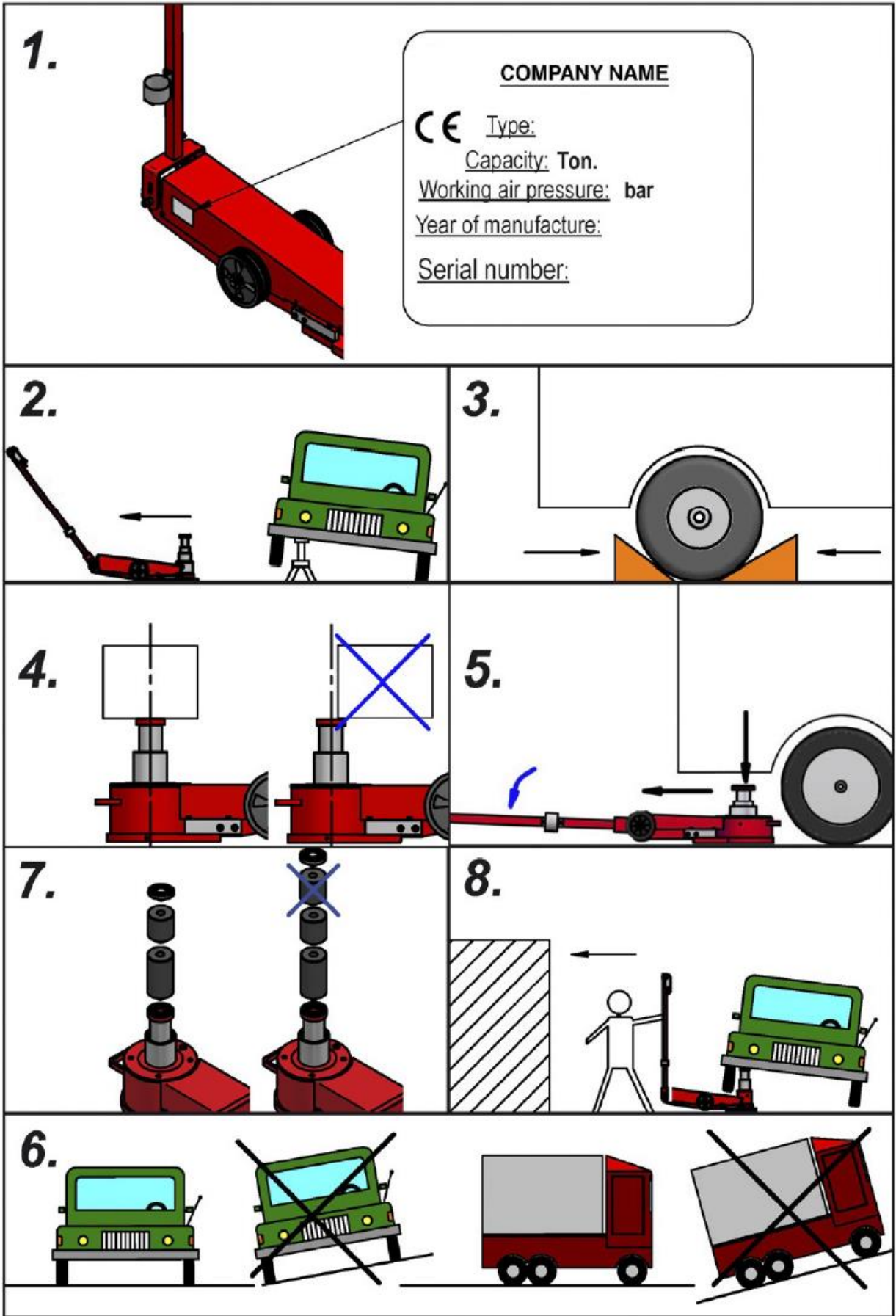

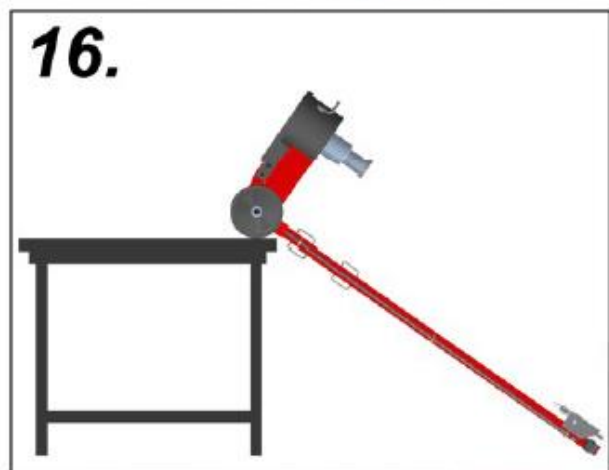
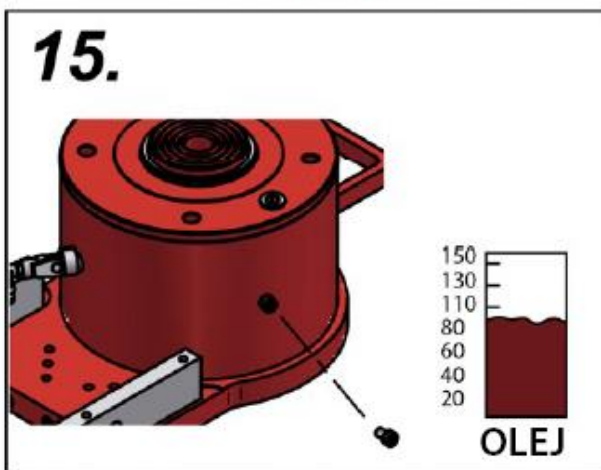
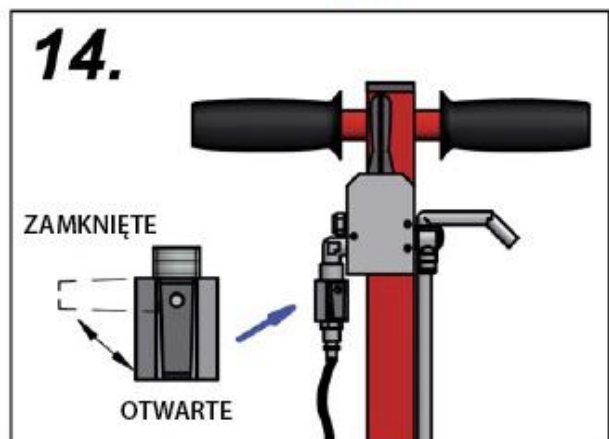
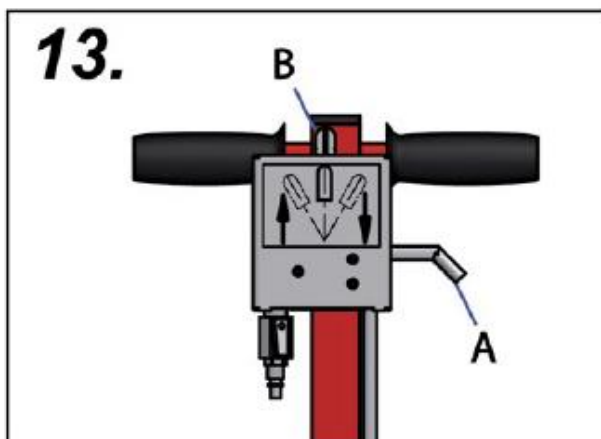
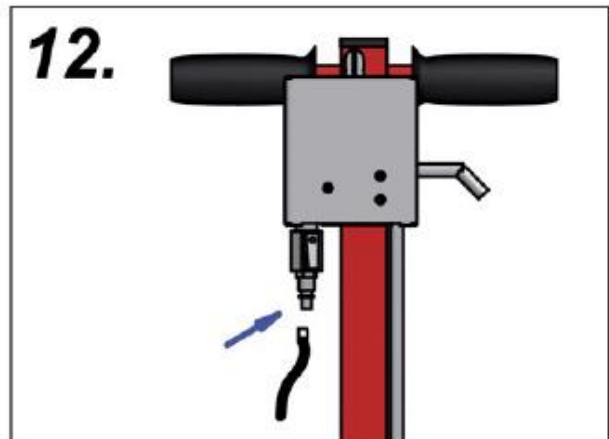
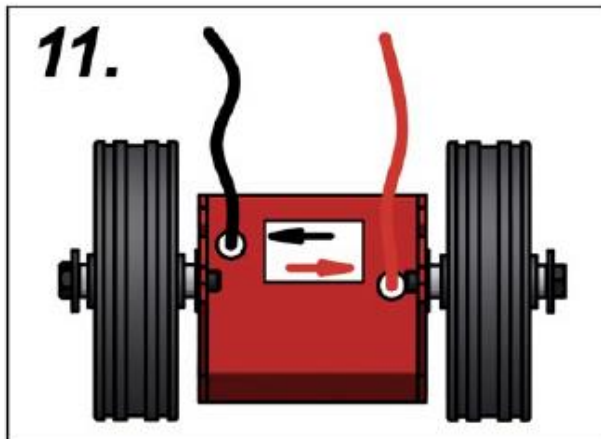
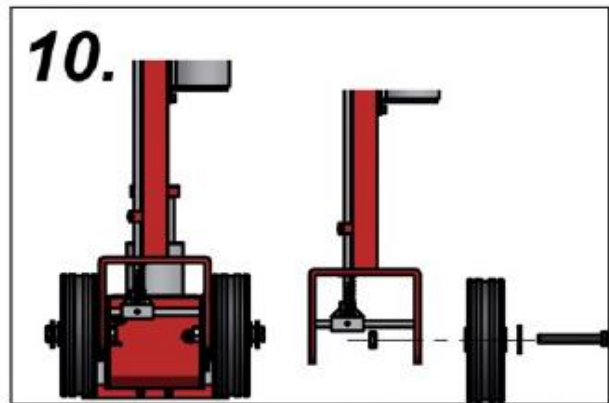
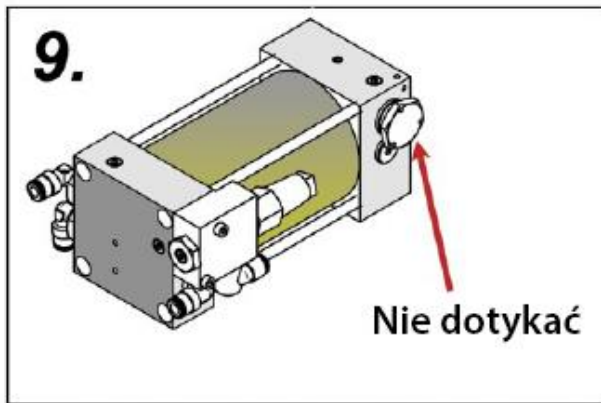

ZAMÓWIENIE CZĘŚCI ZAMIENNYCH

PRZY ZAMAWIANIU CZĘŚCI ZAMIENNYCH NALEŻY PODAĆ NASTĘPUJĄCE INFORMACJE::

- 1) MODEL PODNOŚNIKA
- 2) NUMER SERYJNY
- 3) KOD CZĘŚCI (KOD)
- 4) ŻĄDANA ILOŚĆ

ZESTAW USZCZELEK

KXYAK217/N

(KCYAK217/N + KMYAK217/N + KBYAK217/N)

Kompletny zestaw uszczerek

KCYAK217/N

Zestaw uszczerek cylindra

KMYAK217/N

Zestaw uszczerek pompy silnika

KBYAK217/N

Zestaw uszczerek blokowych

YAK217/N REV.5

Poz.	Kod części	Ilość
1	A00544	1
2	A02630	1
3	A01830	1
4	A03423	4
5	A00454	1
6	A02406	1
7	A02410	1
8	A03433	4
9	A02844	2
10	A02184	2
11	A02882	2
12	A02843	2
13	A03462	2
14	A00279	2
15	A02354	1
16	A02758	1

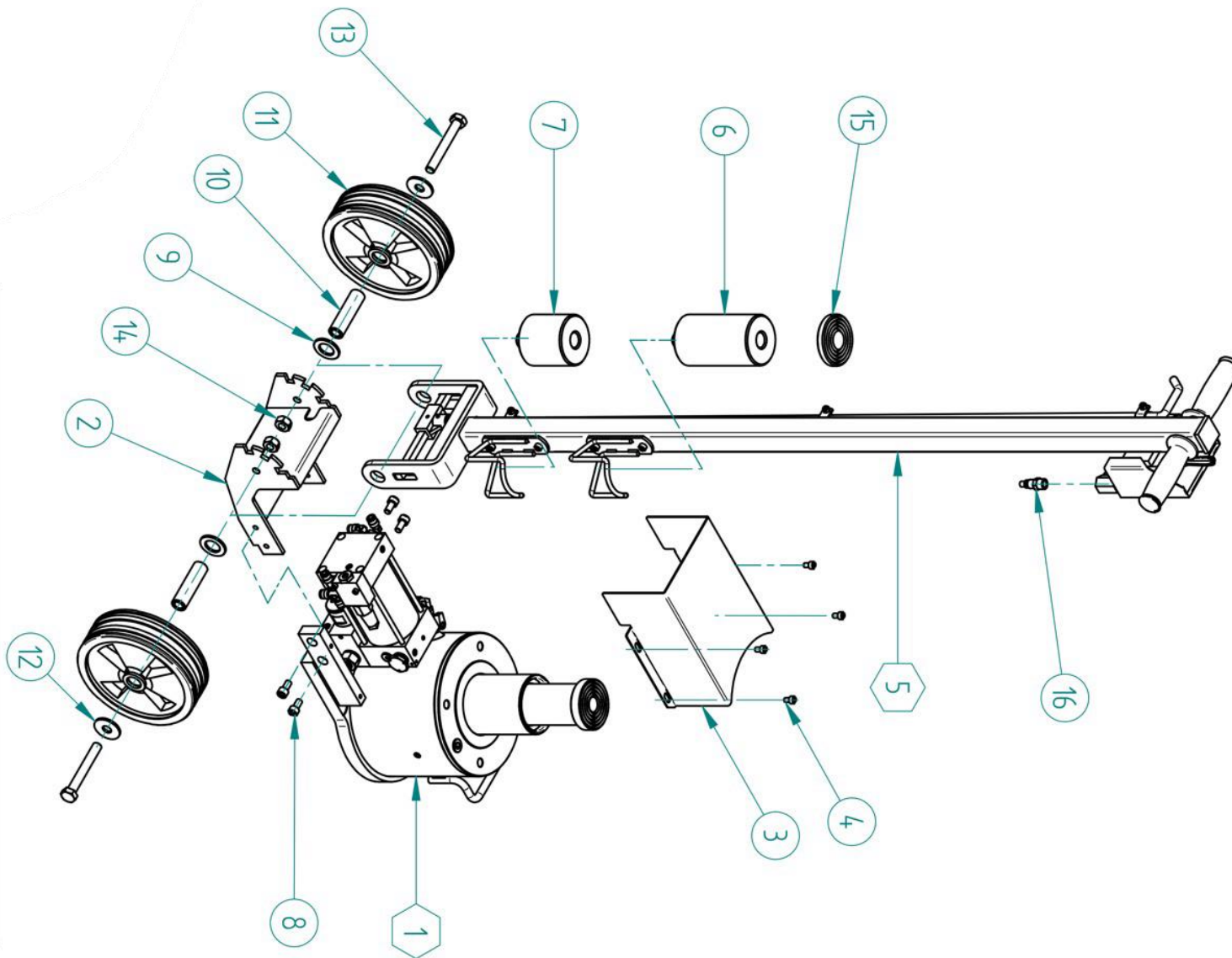

TAV 1

A00544 REV.3

Poz.	Kod części	Ilość
1	A00347	1
2	A00324	1
3	A00423	1
4	A01660	1
5	A01663	1
6	A03435	4
7	A03455	3
8	A00991	4
9	A03537	1
10	A02794	1
11	A03292	1

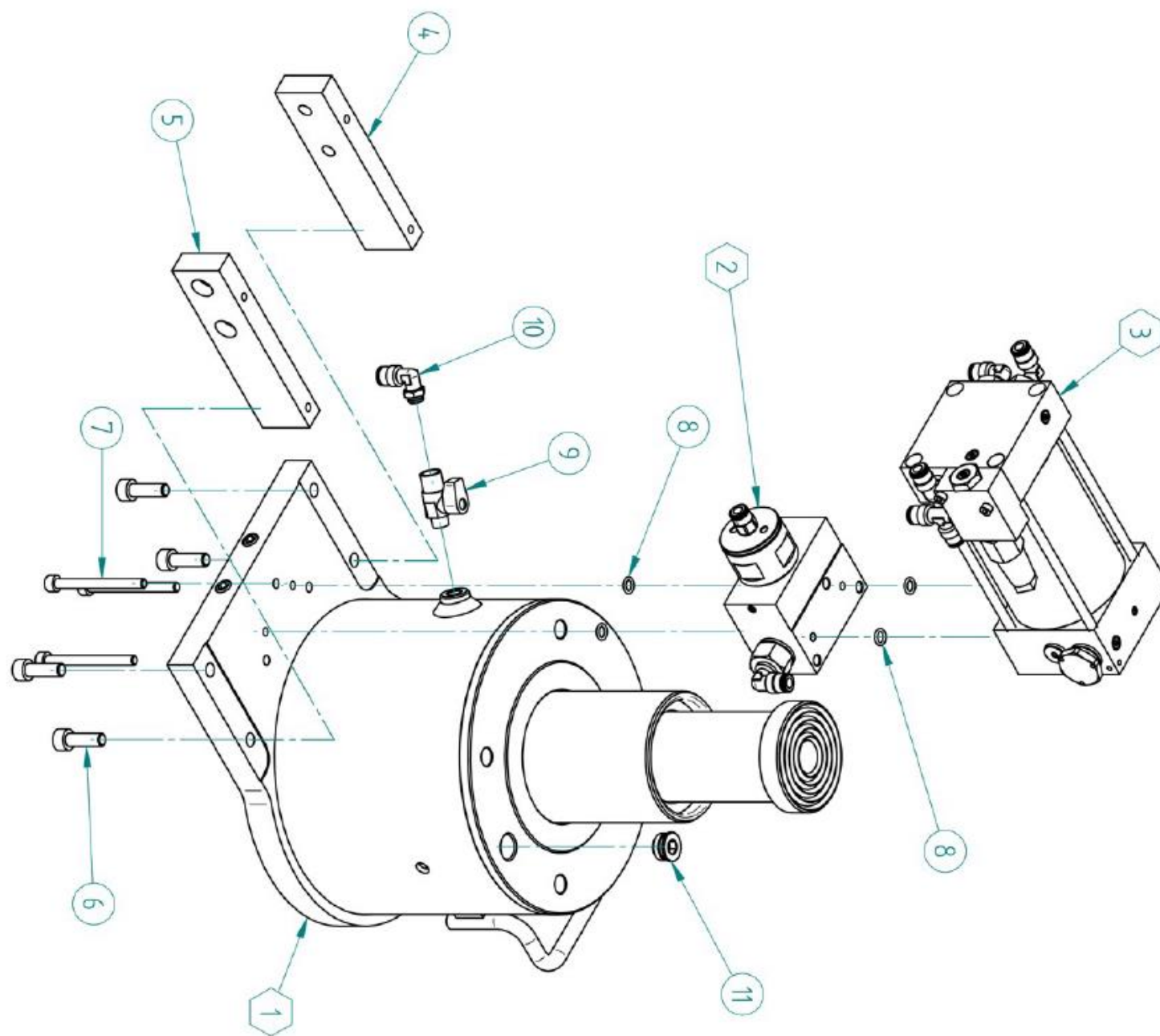

Poz.	Kod części	Ilość
1	A02127	1
2	A00188	1
3	A00172	2
4	A01717	1
5	A02561	1
6	A01658	1
7	A02842	1
8	A00805	1
9	A03423	2
10	A01960	3
11	A03415	3
12	A00285	3
13	A00436	1
14	A01821	1
15	A04676	2
16	A03422	4
17	A03669	3

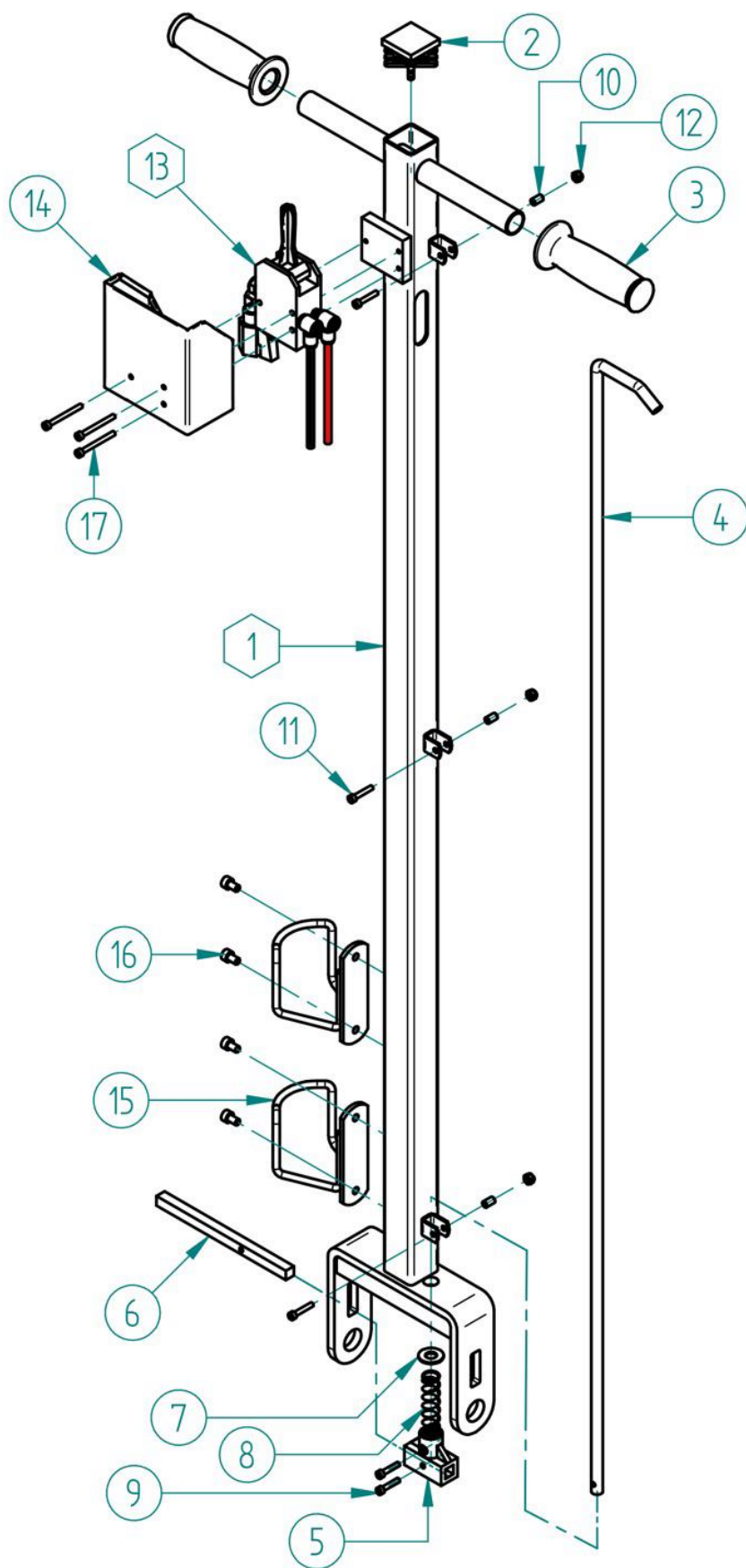

A00454

REV. 3

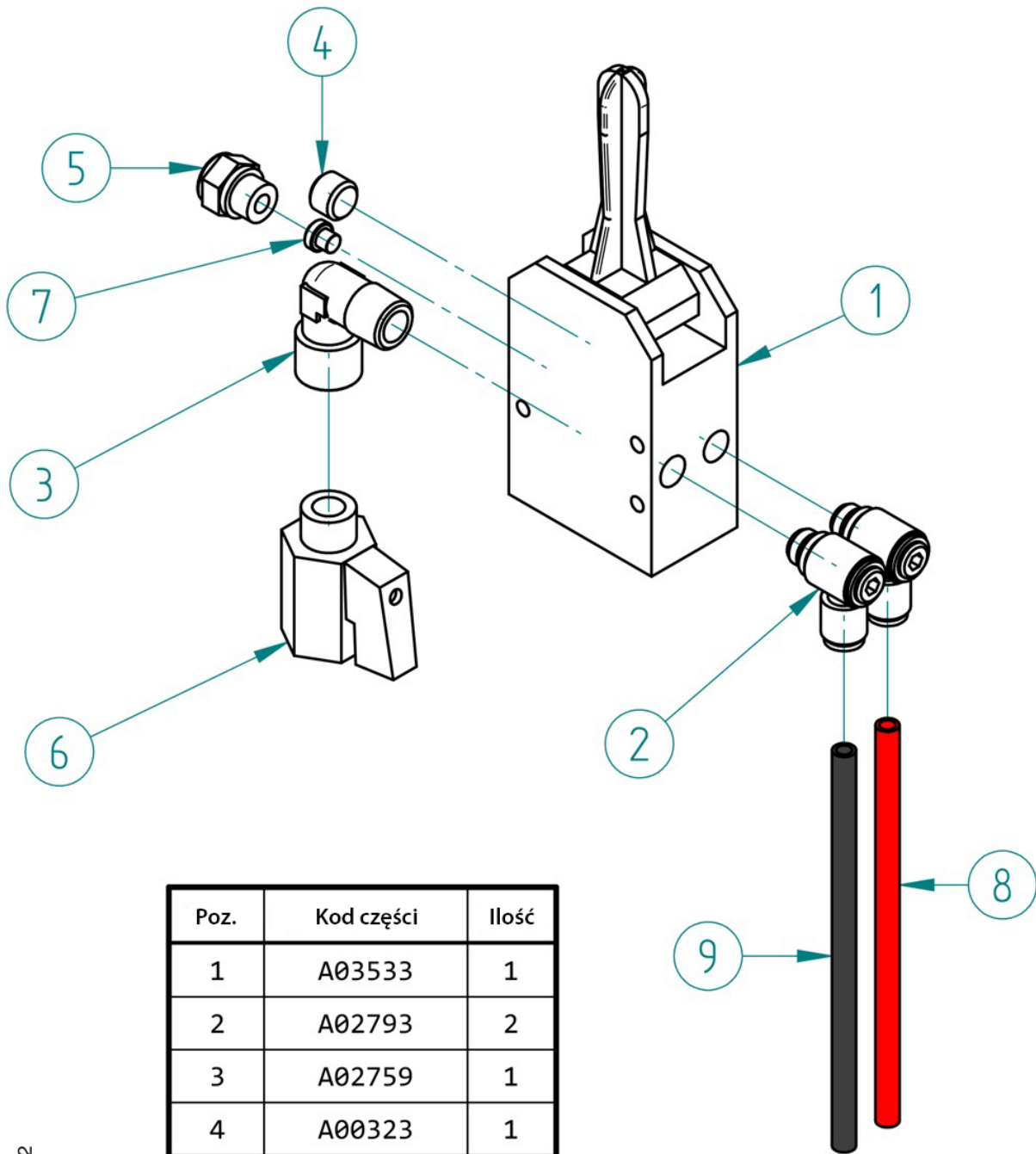

Poz.	Kod części	Ilość
1	A03533	1
2	A02793	2
3	A02759	1
4	A00323	1
5	A00198	1
6	A03535	1
7	A03293	1
8	A02692	1
9	A02693	1

A00436 REV.2

Poz.	Kod części	Ilość
1	A01121	1
2	A01096	1
3	A04589	1
4	A01247	1
5	A01095	1
6	A02911	1
7	A01561	1
8	A03297	1
9	A02865	1
10	A03379	1
11	A01565	1
12	A03303	1
13	A01316	1
14	A01013	1
15	A00323	2
16	A02200	1
17	A00313	1
18	A02855	1
19	A01056	1
20	A01035	1
21	A01038	1
22	A01058	1
23	A01065	1
24	A03291	1

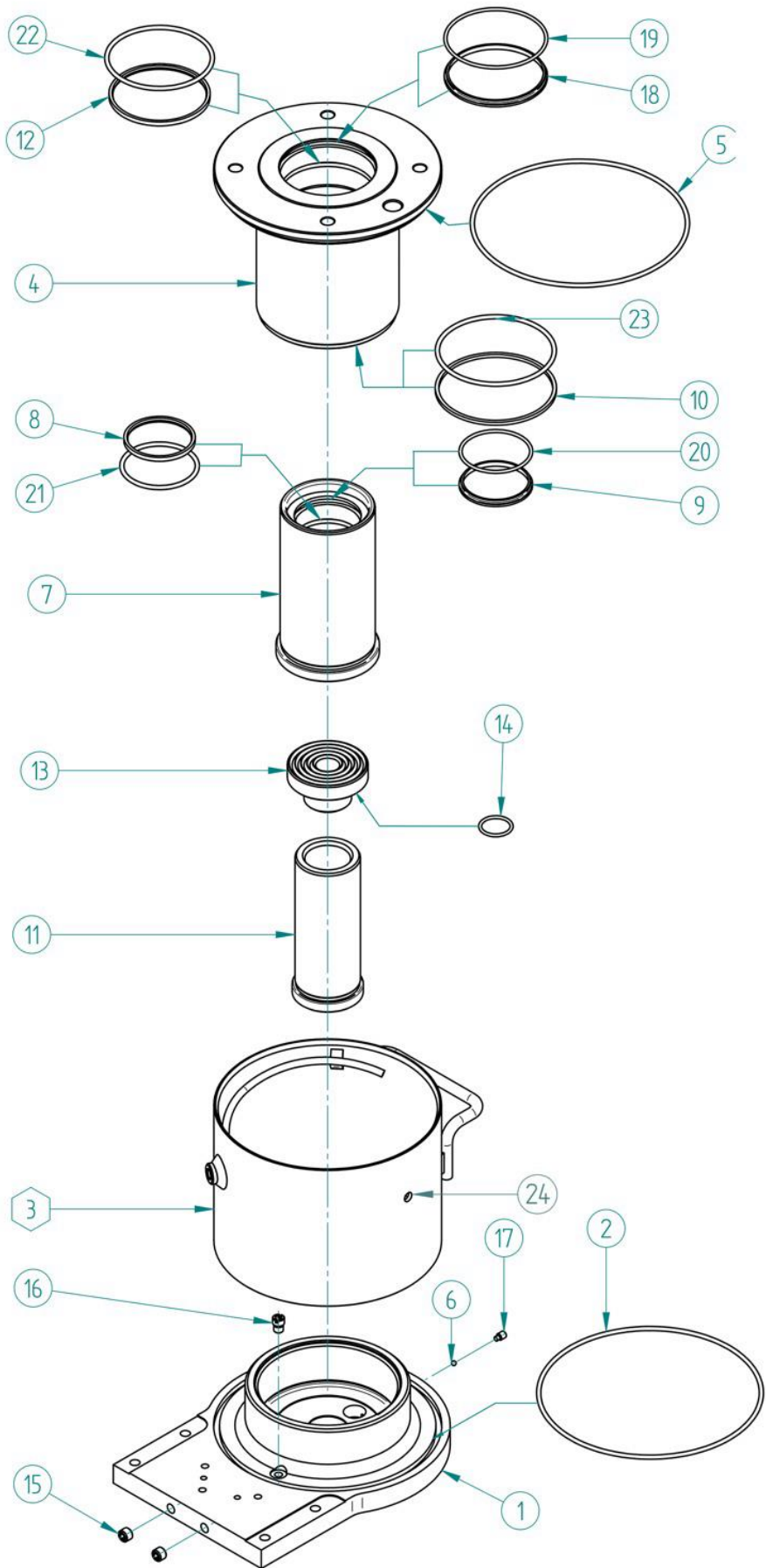

A00347 REV.3

A00423

REV.3

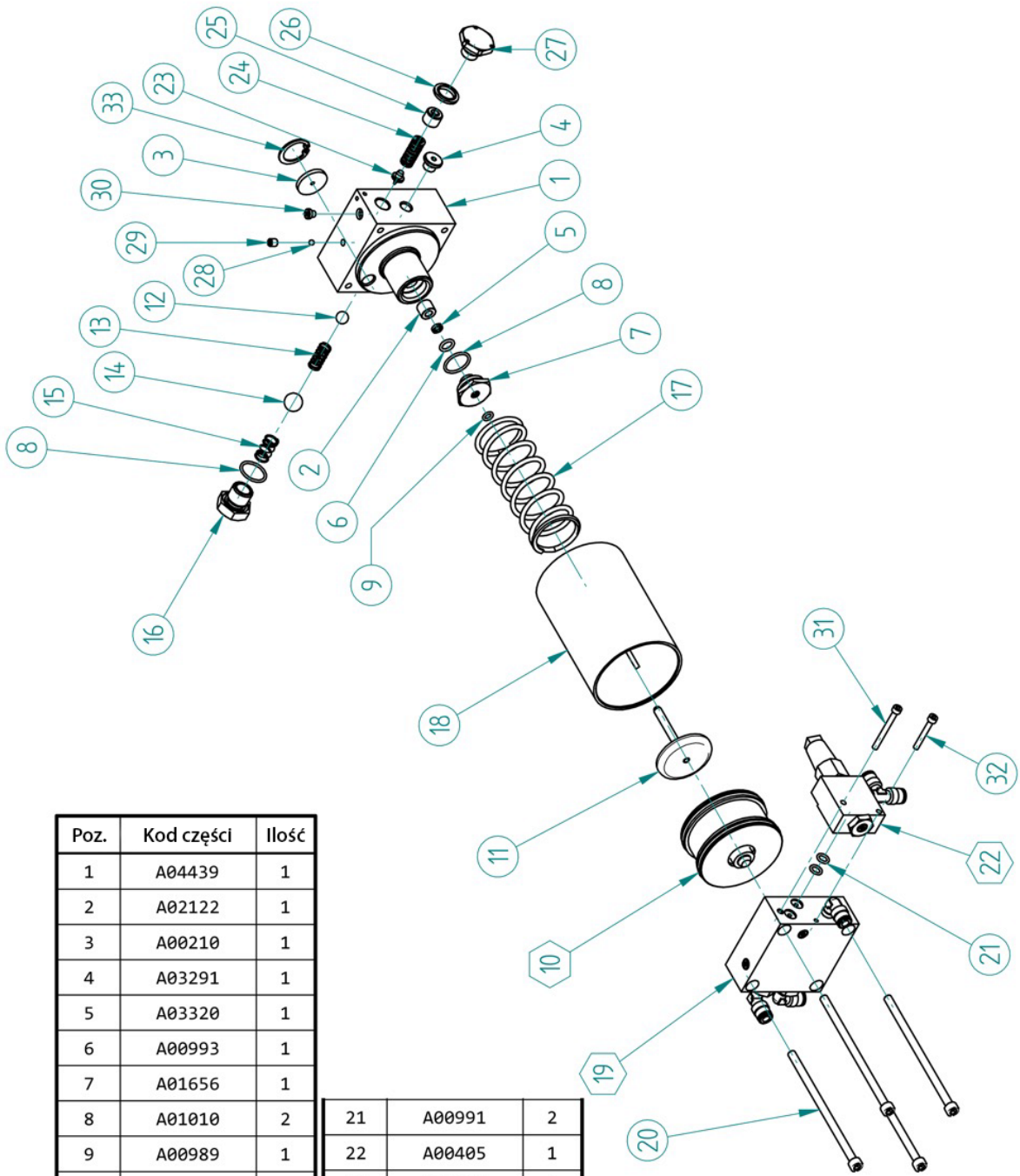

Poz.	Kod części	Ilość			
1	A04439	1			
2	A02122	1			
3	A00210	1			
4	A03291	1			
5	A03320	1			
6	A00993	1			
7	A01656	1			
8	A01010	2	21	A00991	2
9	A00989	1	22	A00405	1
10	A00430	1	23	A02731	1
11	A00879	1	24	A04278	1
12	A02914	1	25	A01746	1
13	A00802	1	26	A02847	1
14	A02915	1	27	A02621	1
15	A00804	1	28	A02911	1
16	A02626	1	29	A03596	1
17	A00806	1	30	A03293	1
18	A01155	1	31	A03418	1
19	A00517	1	32	A03417	1
20	A03432	4	33	A00081	1

UNI -TROL®

Zakład Produkcyjny i Salon Sprzedaży

<http://www.unitrol.com.pl>

UNI - TROL Sp. z o.o.

ul . Estrady 56 , 01 - 932 Warszawa, Polska

tel. (+48 22) 8179422 / 8349013 / 8349014

fax (+48 22) 8179422 / 8349013 / 8349014 w. 115

e-mail: office@unitrol.com.pl ; office@unitrol.pl

WYWAŻARKI DO KÓŁ I WYWAŻARKI SPECJALNE MONTAŻOWNICE DO KÓŁ PROSTOWARKI OBRĘCZY WYPOSAŻENIE WARSZTATOWE

REGON : 008132994

NIP : PL5270205246

EORI : PL52702052460000

NUMER REJESTROWY : KRS 0000111731

NR KONTA BANKOWEGO :

SANTANDER BANK POLSKA SA nr : 61 1090 1014 0000 0000 0301 4565



Deklaracja Zgodności WE

zgodnie z dyrektywą 2006/42/WE

My: **Uni-Trol Sp. z o.o.**
Ul. Estrady 56
01-932 Warszawa, Polska

deklarujemy, na naszą wspólną odpowiedzialność z producentem , że wyrób

Pneumatyczno-hydrauliczny podnośnik samochodowy

Urządzenie pneumatyczno-hydrauliczne

Typ YAK-217/N

Numer seryjny

którego dotyczy niniejsza deklaracja, spełnia wszystkie odpowiednie wymagania Dyrektywy Maszynowej:

- dyrektywa 2006/42/WE (bezpieczeństwo maszyn)

w zakresie mających zastosowanie zasadniczych wymagań oraz odpowiednich procedur oceny zgodności.

W celu weryfikacji zgodności z obowiązującymi uregulowaniami prawnymi skonsultowano zharmonizowane normy lub inne dokumenty normatywne :

PN-EN 1493:2010E

Podnośniki pojazdów

PN-EN ISO 12100:2012P

Bezpieczeństwo maszyn - Ogólne zasady projektowania - Ocena ryzyka i zmniejszanie ryzyka

PN-EN ISO 13857:2010P

Bezpieczeństwo maszyn - Odległości bezpieczeństwa uniemożliwiające sięganie kończynami górnymi i dolnymi do stref niebezpiecznych

PN-EN 349+A1:2010P

Bezpieczeństwo maszyn - Minimalne odstępstwa zapobiegające zgnieceniu części dala człowieka

PN-EN ISO 4413:2011E

Napędy i sterowania hydrauliczne -- Ogólne zasady i wymagania bezpieczeństwa dotyczące układów i ich elementów

PN-EN ISO 4414:2011E

Napędy i sterowania pneumatyczne -- Ogólne zasady i wymagania bezpieczeństwa dotyczące układów i ich elementów

PN-EN ISO 11201:2012P

Akustyka - Hałas emitowany przez maszyny i urządzenia - Wyznaczanie poziomów ciśnienia akustycznego emisji na stanowisku pracy i w innych określonych miejscach w warunkach zbliżonych do pola swobodnego nad płaszczyzną odbijającą dźwięk z pomijalnymi

poprawkami środowiskowymi

PN-EN ISO11202:2012P

Akustyka - Hałas emitowany przez maszyny i urządzenia - Wyznaczanie poziomów ciśnienia akustycznego emisji na stanowiska pracy i w innych określonych miejscach z zastosowaniem przybliżonych poprawek środowiskowych.

Dokumentacja techniczna niniejszego wyrobu, określona w Załączniku VIIA pkt.1 Dyrektywy Maszynowej, znajduje się w siedzibie firmy- producenta i będzie udostępniana do wglądu właściwym organom krajowym przez okres przynajmniej 10 lat od daty wyprodukowania ostatniego egzemplarza.

Osobą odpowiedzialną za przygotowanie dokumentacji technicznej wyrobu i wprowadzanie zmian w niej jest mgr inż. Grzegorz Tworek – Członek Zarządu.

Niniejsza Deklaracja Zgodności WE będzie przechowywana przez producenta wyrobu przez 10 lat od chwili wyprodukowania ostatniego egzemplarza i udostępniana organom nadzoru rynku w celu weryfikacji.

mgr inż. Grzegorz Tworek
Członek Zarządu

Warszawa, 26.10.2020

.....

